

# Wooden high chair

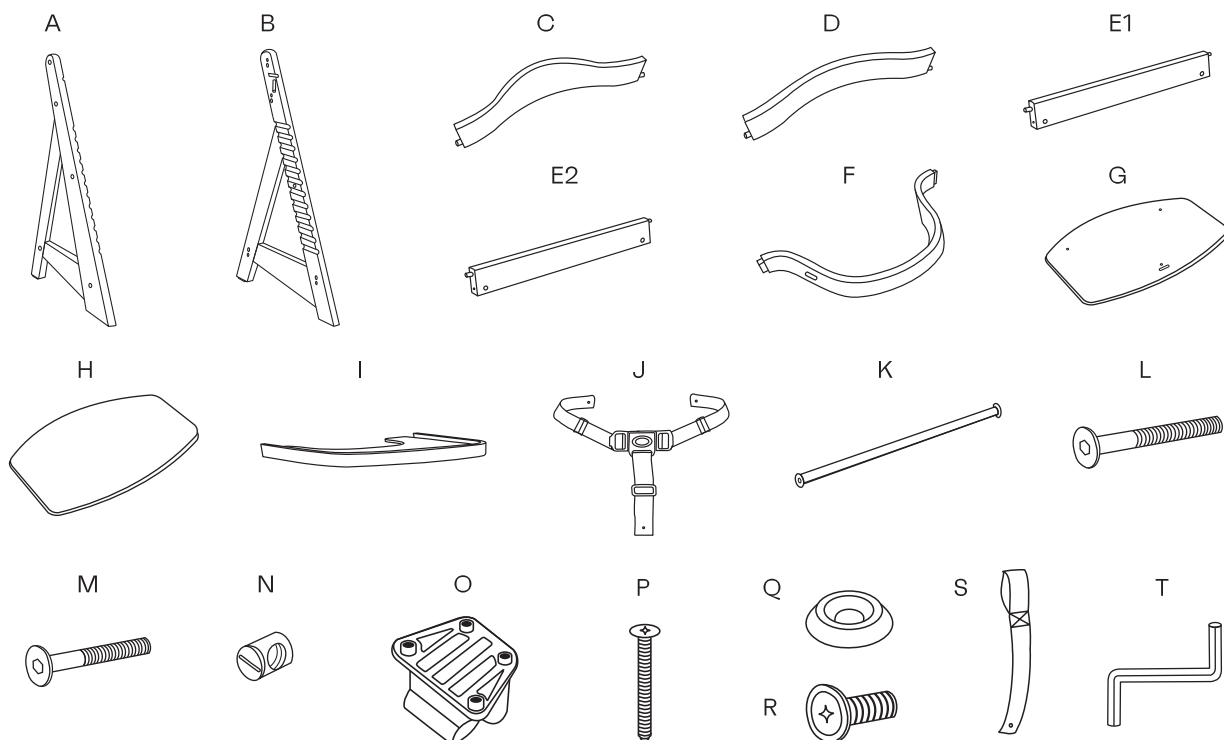

	EN - LIST OF PARTS	PL - LISTA CZĘŚCI	DE - TEILELISTE	
<b>A</b>	Right side	Bok prawy	rechte Seite	1x
<b>B</b>	Left side	Bok lewy	linke Seite	1x
<b>C</b>	Curved top back	Zakrzywione górne oparcie	gebogene obere Rückenlehne	1x
<b>D</b>	Curved bottom back	Zakrzywione dolne oparcie	gebogene untere Rückenlehne	1x
<b>E1</b>	Front bottom rail (short)	Dolny reling przedni (krótki)	untere vordere Reling (kurz)	1x
<b>E2</b>	Behind bottom rail (long)	Dolny reling tylny (długi)	untere hintere Reling (lang)	1x
<b>F</b>	Curved front rail	Zakrzywiony reling przedni	gebogene vordere Reling	1x
<b>G</b>	Seat platform	Platforma siedziska	Sitzplattform	1x
<b>H</b>	Footrest platform	Platforma podnóżka	Fußstützenplattform	1x
<b>I</b>	Tray	Taca	Tablett	1x
<b>J</b>	Crotch restraint belt	Pas bezpieczeństwa	Sicherheitsgurt	1x
<b>K</b>	Connecting rods	Pręty łączące	Verbindungsstangen	1x
<b>L</b>	Long bolts M6 x 45 mm	Śruby długie M6 x 45 mm	lange Schrauben M6 x 45 mm	8x
<b>M</b>	Short bolts M6 x 40 mm	Śruby krótkie M6 x 40 mm	kurze Schrauben M6 x 40 mm	2x
<b>N</b>	Barrel nuts M6 x 12 mm	Nakrętki wałeczkowe M6 x 12 mm	Rollenmuttern M6 x 12 mm	8x
<b>O</b>	Spring fastener	Zatrzaski sprężynujące	Federverschluss	2x
<b>P</b>	Small screws	Śrubki małe	kleine Schrauben	8x
<b>Q</b>	Gaskets	Uszczelki	Dichtungen	3x
<b>R</b>	Small bolts M4 x 10 mm	Śrubki małe M4 x 10 mm	kleine Schrauben M4 x 10 mm	3x
<b>S</b>	Restraint belt	Pas bezpieczeństwa	Sicherheitsgurt	1x
<b>T</b>	Allen wrench	Klucz imbusowy	Inbusschlüssel	1x

1

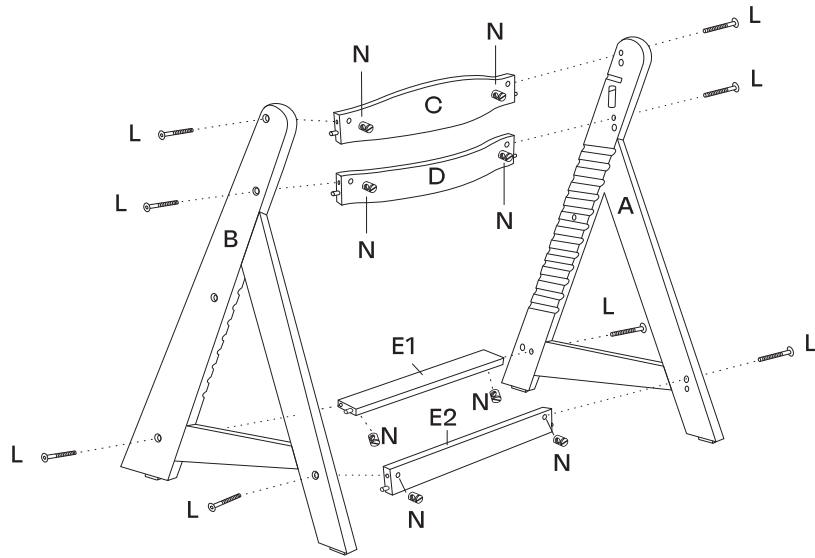

2

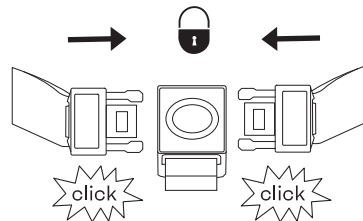
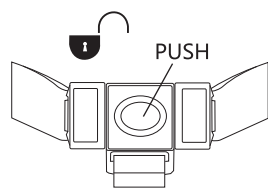
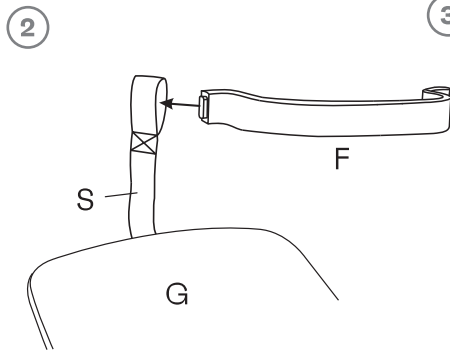
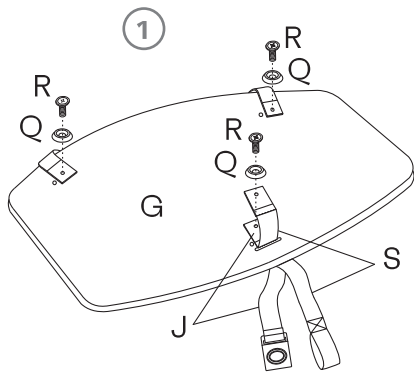

3

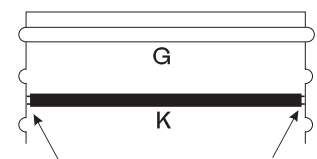
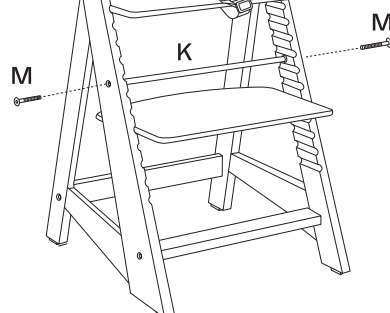
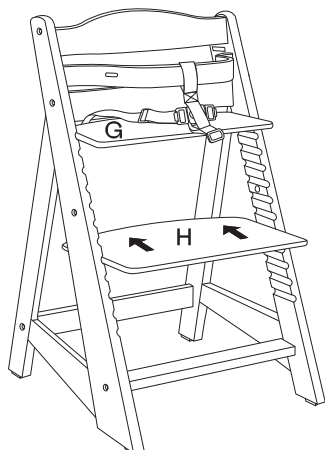

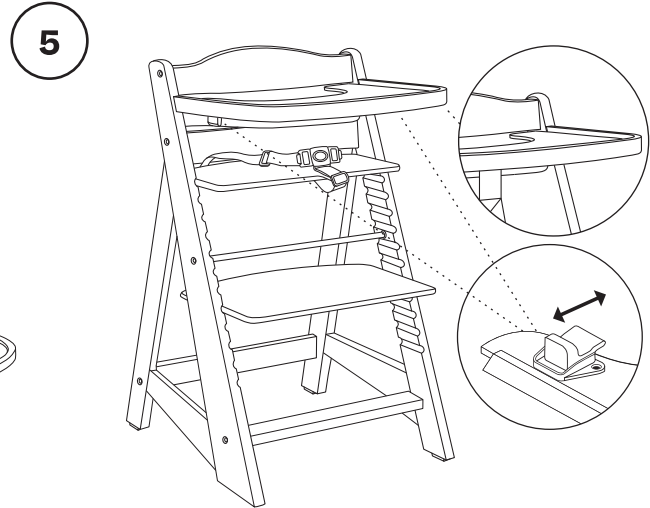
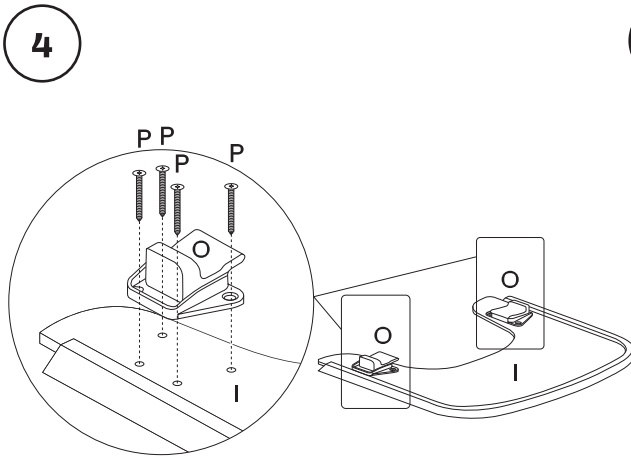

## EN User's manual

### IMPORTANT! READ CAREFULLY AND KEEP FOR FUTURE REFERENCE

① **IMPORTANT:** ENSURE NOT TO TIGHTEN ANY BOLTS UNTIL THE ENTIRE CHAIR IS FULLY ASSEMBLED. Failing to adhere to this instruction will prevent the proper insertion of the seat and footrest platforms, as well as the curved front rail, during later stages of assembly.

② Position the restraint belt (S) onto the curved front rail (F) prior to inserting the rail into the notches on the side panels. Subsequently, insert the seat platform (G) followed by the footrest platform (H).

②.1 Warning: the seat **MUST** be installed in the highest position when used as a baby high chair.

③ The connecting rods are slightly shorter than the distance between the left and right sides to ensure the parts clamp together securely. Please ensure to tighten the bolts (M) equally on both sides.

④ As illustrated.

⑤ To ensure the proper position of the seat and footrest, adhere to the following guidelines:  
**SEAT HEIGHT:** ensure that your child's elbows align with the height at which the tray attaches.

**FOOT REST POSITION:** adjust so that your child's feet rest flatly and comfortably on the footrest.

### ⚠ WARNING

Never leave the child unattended.

Always use the restraint system (restraint belts) to prevent accidental falls.

Do not use the product unless all components are correctly fitted and adjusted.

Falling hazard: prevent your child from climbing on the product.

Do not use the high chair until the child can sit up by itself.

Do not use silicone, waxes, or sprays, as these may be harmful.

Be aware of the risk of tilting when your child can push its feet against a table or any other structure.

Do not use the product if any part is broken, torn, or missing.

When the chair is in its highest position, it is intended for children able to sit up unaided and up to 3 years or a maximum weight of 15kg.

When the chair is in any position other than its highest, it is intended for children up to 11 years old, or a maximum weight of 44 kg.

Be aware of the risk of open fires and other sources of strong heat in the vicinity of the product.

### CLEANING AND MAINTENANCE

Do not alter or modify the product components. Periodically check the product for wear and tear. Repairs should only be carried out by adults.

We recommend regular dusting and an occasional wipe with a damp cloth.

Remember to retighten all screws 2 to 3 weeks after assembling the high chair. After that, you should check and retighten screws (if necessary) on a regular basis, e.g., every second month.

### WARRANTY AND CLAIM CONDITIONS:

#### Warrantor:

**Markartur Artur Czajkowski,  
 Ządębie 44, 20-231 Lublin, Poland  
 NIP: 6090063070, REGON: 260656756**

The 12-month warranty period commences from the date of purchase of the goods by the customer.

The warranty covers the removal of defects that provably result from the use of defective materials or are the result of manufacturing errors.

The warranty does not cover activities related to maintenance, cleaning, adjustment, and tightening of screw connections on the given item, for which the Buyer is obligated at their own expense.

Evidence of warranty is these Warranty Conditions along with the Warrantor's statement contained in the proof of purchase (invoice or receipt). To exercise warranty rights, the Buyer should present the warranty conditions and proof of purchase (receipt or VAT invoice).

Warranty rights are not granted in cases of:

- mechanical damage occurred during the transport of the product to the Buyer by transport companies. The Buyer is obligated to check the goods upon delivery to detect any potential transport damages. In the event of detecting such damage, the Buyer is obligated to immediately inform the selling entity and draft a damage report with the carrier (courier/postal company). In the absence of a damage report, the Warrantor is not responsible for damages caused by courier/postal companies.
- damage and wear of elements such as: cables, belts, plugs, sockets, switches, buttons, batteries, wires, rubber components, pedals, sponge grips, wheels, bearings, upholstery, handles, etc., unless the revealed defect in these elements is not a result of natural wear and tear but originated from a defect inherent in this element.
- minor, superficial scratches, discolorations, or cracks in the protective coating.
- the use by the Buyer of operational or cleaning agents incompatible with the equipment's instruction manual.
- improper protection of the equipment by the Buyer against external factors such as moisture, temperature, dust, etc.
- the Buyer is not using the required (according to the instruction manual) operational materials.
- modifications and structural changes made by the Buyer or other unauthorized individuals.
- normal usage (normal wear of operational parts).
- equipment damage due to incorrect assembly by the Buyer or third parties.

In the case of a justified warranty claim, the Warrantor ensures the transport and service of the warranty item.

In the case of an unjustified warranty claim, the Buyer covers the potential costs of transport and service of the warranty item.

In cases of unjustified warranty claims, the Buyer can collect the submitted item at the Warrantor's headquarters or order the shipping service of the item at their own expense.

In exceptional cases, to diagnose the defect and verify the justification of the warranty claim, the Warrantor may require the preparation of the equipment for collection. This collection can be done by a shipping company, in which case the Buyer is obligated to prepare the goods securely for collection. The Buyer will hand over the item for sale

without contaminations, in original or substitute packaging allowing the item to be transported securely.

The Warrantor is obligated to respond to the warranty claim within 14 days. Warranty repair will be carried out in the shortest possible time. In exceptional cases, when the repair of the item will require importing unavailable in Poland or atypical parts from abroad, the time frame can be extended. The Buyer will be informed of such a situation by email or phone.

The Warrantor commits to repairing damaged equipment in case of a justified warranty claim. Exchanging the goods for new is only possible if the repair of the equipment is not possible and the defect is significant. A refund for the equipment is only possible if the repair and exchange for new are not possible, and the defect is significant.

## WARRANTY CLAIMS

To submit a warranty claim, send the WARRANTY FORM via the Warrantor's website [www.meteor.pl](http://www.meteor.pl) or the Seller's portal.

The warranty form should contain information such as: Name and Surname / Phone Number / Address / Proof of Purchase / Product Name / Description of Defect.

The customer will be informed about the conclusion and result of the complaint by e-mail or phone.

## PL Instrukcja obsługi

### WAŻNE! PRZECZYTAJ UWAŻNIE PRZED UŻYCIEM I ZACHOWAJ DO WGLĄDU W PRZYSZŁOŚCI

① **WAŻNE:** UPEWNIJ SIĘ, ABY NIE DOKRĘCAĆ ŚRUB, DOPÓKI CAŁE KRZESŁO NIE JEST W PEŁNI ZŁOŻONE. Nieprzestrzeganie tego zalecenia uniemożliwi prawidłowe włożenie platformy siedziska i podnóżka oraz zakrzywionej przedniej szyny w późniejszych etapach montażu.

② Umieść pas bezpieczeństwa (S) na zakrzywionym relingu przednim (F) przed wsunięciem szyny do wcięć w bocznych panelach. Następnie, wsuń platformę siedziska (G), a potem platformę podnóżka (H).

②.1 Ostrzeżenie: siedzisko MUSI być zamontowane w najwyższej pozycji, gdy używane jest jako wysokie krzeselko dla niemowlęcia.

③ Pręty łączące są celowo nieco krótsze niż odległość między lewą a prawą stroną krzesła, aby zapewnić solidne i bezpieczne połączenie elementów. Upewnij się, że śruby (M) są dokręcone z równą siłą po obu stronach.

④ Zgodnie z rysunkiem.

⑤ Aby zagwarantować prawidłowe ustawienie siedziska oraz podnóżka, prosimy przestrzegać następujących zasad:  
**WYSOKOŚĆ:** upewnij się, że wysokość, na której mocowana jest taca, jest na jednej linii z łokciami twojego dziecka.

**POZYCJA PODNÓŻKA:** dostosuj podnóżek tak, aby stopy dziecka spoczywały na nim płasko i wygodnie.

### ⚠ OSTRZEŻENIE

Nigdy nie pozostawiaj dziecka bez opieki.  
Zawsze stosuj system ograniczający (szelki), aby zapobiec przypadkowemu upadkom.

Nie używaj produktu, jeżeli wszystkie elementy nie są prawidłowo zamontowane i wyregulowane.

Zagrożenie upadkiem: nie dopuść, aby dziecko wspinało się na produkt.

Nie używaj krzesła, dopóki dziecko nie jest w stanie samodzielnie siedzieć.

Miej świadomość ryzyka przewrócenia, jeżeli dziecko potrafi odepchnąć się stopami od stołu lub jakiegokolwiek innej konstrukcji. Nie korzystaj z produktu, jeśli jakakolwiek jego część jest uszkodzona, zużyta lub zaginęła.

Kiedy krzeselko znajduje się w najwyższej pozycji, przeznaczone jest dla dzieci w wieku do 3 lat lub o maksymalnej wadze 15 kg, które potrafią samodzielnie siedzieć.

Jeżeli krzeselko znajduje się w innej pozycji niż najwyższa, przeznaczone jest dla dzieci do 11 roku życia lub o maksymalnej wadze 44 kg.

Miej świadomość ryzyka związanego z otwartym ogniem oraz innymi źródłami silnego ciepła w pobliżu produktu.

### CZYSZCZENIE I KONSERWACJA

Nie zmieniaj i nie modyfikuj elementów produktu. Należy okresowo sprawdzać produkt pod kątem zużycia. Naprawy powinny być przeprowadzane wyłącznie przez osoby dorosłe.

Zalecamy regularne usuwanie kurzu oraz okazjonalne przecieranie krzesła wilgotną ściereczką.

Unikaj stosowania silikonu, wosków czy sprejów, gdyż mogą one uszkodzić materiał.

Dokręć wszystkie śruby 2-3 tygodnie po montażu krzesła. Następnie, co dwa miesiące regularnie sprawdzaj i w razie potrzeby dokręcaj śruby.

## GWARANCJA I WARUNKI REKLAMACJI:

### Gwarant:

**Markartur Artur Czajkowski**

**ul. Zadębie 44, 20-231 Lublin, Polska**

**NIP: 6090063070, REGON: 260656756**

12-miesięczny okres gwarancji rozpoczyna się od daty zakupu towaru przez klienta.

Gwarancja obejmuje usunięcie usterek, które w sposób dający się udowodnić wynikają z zastosowania wadliwych materiałów lub są wynikiem błędów produkcyjnych.

Gwarancja nie obejmuje czynności związanych z konserwacją, czyszczeniem, regulacją i ze skręcaniem połączeń śrubowych danego przedmiotu, do których to czynności zobowiązany jest Kupujący we własnym zakresie i na własny koszt.

Dowodem udzielenia gwarancji są niniejsze Warunki gwarancji wraz z oświadczeniem Gwaranta zawartym na dowodzie zakupu (fakturze lub paragonie). W celu realizacji uprawnień z gwarancji Kupujący winien okazać warunki gwarancji oraz dowód zakupu (paragon lub fakturę VAT). Gwarancja obowiązuje na terenie Polski.

Uprawnienia z gwarancji nie przysługują w przypadku:

- uszkodzenia mechanicznego, które powstało w transporcie produktu do Kupującego realizowanym przez firmę transportową. Kupujący jest zobowiązany do sprawdzenia towaru przy dostawie, w celu wykrycia ewentualnych uszkodzeń w transporcie. W przypadku wykrycia takiego uszkodzenia, Kupujący zobowiązany jest niezwłocznie poinformować podmiot sprzedający oraz sporządzić protokół szkody z przewoźnikiem (firmą kurierską/pocztową). W przypadku braku sporządzenia protokołu szkody Gwarant nie ponosi odpowiedzialności za szkody spowodowane przez firmy kurierskie/pocztowe
- uszkodzenia i zużycie takich elementów jak: linki, paski, wtyki, gniazodka, przełączniki, przyciski, baterie, przewody, elementy gumowe, pedały, uchwyty z gąbki, kółka, łożyska, tapicerka, rączki itp., chyba że ujawniona w tych elementach wada nie jest skutkiem naturalnego zużycia, a powstała z przyczyny tkwiącej w tym elemencie.
- drobne, powierzchniowe zarysowania, odbarwienia lub spękania powłoki kryjącej.
- używania przez Kupującego, niezgodnych z instrukcją obsługi sprzętu, środków eksploatacyjnych lub czyszczących.
- niewłaściwego zabezpieczenia sprzętu przez Kupującego przed działaniem czynników zewnętrznych tj. wilgoci, temperatury, kurzu, itp.
- niestosowania przez Kupującego wymaganych (zgodnie z instrukcją obsługi) materiałów eksploatacyjnych.
- przeróbek i zmian konstrukcyjnych, dokonywanych przez Kupującego lub inne osoby nieuprawnione do tego działania przez Gwaranta.
- normalnego użytkowania (normalne zużycie części eksploatacyjnych).
- uszkodzenia sprzętu na skutek nieprawidłowego montażu przez Kupującego lub osoby trzecie.

W przypadku zasadności zgłoszenia reklamacyjnego Gwarant zapewnia transport i usługę serwisową przedmiotu gwarancji.

W przypadku braku zasadności zgłoszenia reklamacyjnego Kupujący pokrywa koszty ewentualnego transportu i usługi serwisowej przedmiotu gwarancji.

W przypadku braku zasadności zgłoszenia reklamacyjnego Kupujący będzie mógł odebrać przekazany przedmiot w siedzibie Gwaranta lub zamówić usługę wysyłki danego przedmiotu na własny koszt.

W wyjątkowych przypadkach, aby zdiagnozować usterkę i stwierdzić zasadność zgłoszenia reklamacyjnego Gwarant może zażądać przygotowania sprzętu do odbioru. Odbiór ten może być dokonany przez firmę spedycyjną, wówczas Kupujący zobowiązany jest przygotować towar w sposób bezpieczny do odbioru. Kupujący wyda przedmiot sprzedaży bez zanieczyszczeń, w opakowaniu oryginalnym lub zastępczym pozwalającym na przetransportowanie przedmiotu sprzedaży w stanie bezpiecznym.

Gwarant zobowiązany jest ustosunkować się do zgłoszenia gwarancyjnego w terminie do 14 dni. Naprawa gwarancyjna zostanie wykonana w najkrótszym możliwym terminie. W wyjątkowych przypadkach, gdy naprawa przedmiotu sprzedaży będzie wymagać sprowadzenia niedostępnych w Polsce lub nietypowych części z zagranicy, termin może być wydłużony. Kupujący zostanie

poinformowany o takiej sytuacji drogą mailową lub telefonicznie.

Gwarant zobowiązuje się do naprawy uszkodzonego sprzętu w przypadku zasadności zgłoszenia gwarancyjnego. Wymiana towaru na nowy możliwa jest jedynie w przypadku braku możliwości naprawy sprzętu i gdy wada przedmiotu sprzedaży jest istotna. Zwrot kwoty zakupu za sprzęt jest możliwy jedynie w przypadku braku możliwości naprawy i braku możliwości wymiany na nowy oraz gdy wada jest istotna.

## ZGŁOSZENIA GWARANCYJNE

W celu zgłoszenia reklamacyjnego należy przesłać FORMULARZ GWARANCYJNY za pomocą strony internetowej Gwaranta [www.meteor.pl](http://www.meteor.pl) lub portalu Sprzedawcy.

Formularz gwarancyjny powinien zawierać takie informacje jak:

Imię i Nazwisko / Numer telefonu / Adres / Dowód zakupu / Nazwa produktu / Opis Wady.

Klient zostanie poinformowany o zakończeniu i wyniku reklamacji przez e-mail lub telefonicznie.

## DE Benutzerhandbuch

### WICHTIG! BITTE SORGFÄLTIG LESEN UND FÜR SPÄTERES NACHLESEN UNBEDINGT AUFBEWAHREN.

① **WICHTIG! ZIEHEN SIE DIE SCHRAUBEN ERST DANN AN, WENN DER TREPPENHOCHSTUHL VOLLSTÄNDIG ZUSAMMENGEBAUT IST.** Andernfalls können die Sitzfläche und die Fußstütze sowie die gebogene vordere Schiene bei der späteren Montage nicht ordnungsgemäß eingesetzt werden.

② Legen Sie den Sicherheitsgurt (S) auf die gebogene vordere Schiene (F), bevor Sie die Schiene in die Vertiefungen der Seitenleisten schieben. Setzen Sie dann die Sitzplattform (G) und dann die Fußstützenplattform (H) ein.

②.1 Warnung! Der Sitz MUSS in der höchsten Position montiert werden, wenn er als Hochstuhl für Babys verwendet wird.

④ Wie gezeigt.

③ Die Verbindungsstangen sind absichtlich etwas kürzer als der Abstand zwischen der linken und der rechten Seite des Treppenhochstuhls, um eine solide und sichere Verbindung der Bauteile zu gewährleisten. Achten Sie darauf, dass die Schrauben (M) auf beiden Seiten mit gleicher Kraft angezogen werden.

⑤ Um sicherzustellen, dass der Sitz und die Fußstütze richtig positioniert sind, beachten Sie bitte die folgenden Regeln:  
**SITZHÖHE:** Überprüfen Sie, ob die Höhe, in der das Tablett befestigt wird, mit den Ellbogen Ihres Kindes übereinstimmt.  
**POSITION DER FUSSSTÜTZE:** Stellen Sie die Fußstütze so ein, dass die Füße Ihres Kindes flach und bequem auf ihr ruhen.

### ⚠️ WARNUNG

Lassen Sie Ihr Kind nie unbeaufsichtigt.

Immer die Sicherheitsgurte benutzen, um versehentliche Stürze zu vermeiden.

Das Produkt nicht benutzen, wenn nicht alle Teile ordnungsgemäß montiert und justiert sind.

Fallrisiko: Kinder nicht auf das Produkt klettern lassen.

Benutzen Sie den Treppenhochstuhl erst dann, wenn Ihr Kind in der Lage ist, selbstständig darin zu sitzen.

Vermeiden Sie die Verwendung von Silikon, Wachs oder Sprays, weil diese das Material beschädigen können.

Es besteht das Risiko, dass das Produkt umkippen könnte, wenn das Kind die Füße gegen einen Tisch oder einen anderen Gegenstand drückt.

Verwenden Sie das Produkt nicht, wenn Sie feststellen, dass ein Teil beschädigt ist oder fehlt.

Wenn sich der Stuhl in der höchsten Position befindet, ist er für Kinder bis zu 3 Jahren oder einem Maximalgewicht von 15 kg geeignet, die ohne Hilfe sitzen können.

Wenn sich der Stuhl in einer anderen als der höchsten Position befindet, ist er für Kinder bis 11 Jahre oder ein maximales Gewicht von 44 kg geeignet.

Darauf achten, dass das Produkt nicht in der Nähe von offenem Feuer und anderen Hitzequellen aufgestellt wird.

## REINIGUNG UND WARTUNG

Verändern und modifizieren Sie keine Komponenten des Produkts. Überprüfen Sie das Produkt regelmäßig auf Verschleiß. Reparaturen sind nur von Erwachsenen durchzuführen.

Wir empfehlen Ihnen, den Staub regelmäßig zu entfernen und den Stuhl gelegentlich mit einem feuchten Tuch abzuwischen.

Ziehen Sie alle Schrauben 2-3 Wochen nach der Montage des Treppenhochstuhls nach. Prüfen Sie danach regelmäßig alle zwei Monate und ziehen Sie die Schrauben ggf. nach.

## GARANTIE UND REKLAMATIONSBEDINGUNGEN

### Garantiegeber:

**Markartur Artur Czajkowski**

**Zadębie Str. 44, 20-231 Lublin, Polen**

**Steuer-IdNr.: 6090063070, REGON Nr.: 260656756**

Die 12-monatige Garantiezeit beginnt mit dem Datum des Einkaufs der Ware durch den Kunden.

Die Garantie deckt die Behebung von Mängeln ab, die nachweislich auf die Verwendung von fehlerhaftem Material oder auf Produktionsfehler zurückzuführen sind.

Die Garantie deckt nicht die Tätigkeiten im Zusammenhang mit der Wartung, Reinigung, Einstellung und Verschraubung des Gegenstandes ab, die vom Käufer auf eigene Kosten durchzuführen sind.

Der Garantienachweis wird durch diese Garantiebedingungen zusammen mit einer Erklärung des Garantiegebers auf dem Kaufbeleg (Rechnung oder Quittung) erbracht. Um die Rechte aus der Garantie auszuüben, hat der Käufer die Garantiebedingungen und den Kaufbeleg (Quittung oder Mehrwertsteuerrechnung) vorzulegen. Die Garantie gilt auf dem Gebiet Polens.

Garantieansprüche bestehen nicht in folgenden Fällen:

- mechanische Beschädigung, die während des Transports des Produkts zum Käufer durch Transportunternehmen aufgetreten ist. Der Käufer ist verpflichtet, die Ware bei der Lieferung zu überprüfen, um eventuelle Transportschäden festzustellen. Wird eine solche Beschädigung ermittelt, ist der Käufer verpflichtet, den Verkäufer unverzüglich darüber zu informieren und mit dem Frachtführer (Kurier-/Postunternehmen) ein Schadensprotokoll zu verfassen. In Ermangelung eines Schadensprotokolls haftet der Garantiegeber nicht für Schäden, die von Kurier-/Postunternehmen verursacht wurden.
- Beschädigung und Verschleiß von Komponenten wie Leinen, Gurten, Steckern, Steckdosen, Schaltern, Knöpfen, Batterien, Leitungen, Gummiteilen, Pedalen, Schwammgriffen, Rädern, Lagern, Polstern, Griffen usw., es sei denn, der an diesen Komponenten festgestellte Mangel ist nicht das Ergebnis eines natürlichen Verschleißes, sondern auf eine der Komponente zugehörige Ursache zurückzuführen.
- kleine oberflächliche Kratzer, Verfärbungen oder Risse in der Beschichtung.
- Verwendung von Geräten, Verbrauchsmaterialien oder Reinigungsmitteln durch den Käufer, die nicht mit der Betriebsanleitung übereinstimmen.
- unzureichende Absicherung der Geräte durch den Käufer gegen äußere Einflüsse, d.h. Feuchtigkeit, Temperatur, Staub, etc.
- Nichtverwendung der erforderlichen Verbrauchsmaterialien (gemäß der Betriebsanleitung) durch den Käufer.
- Umbauten und bauliche Veränderungen, die vom Käufer oder anderen Personen vorgenommen werden, die nicht vom Garantiegeber dazu befugt sind.
- Normaler Gebrauch (normaler Verschleiß von Betriebsteilen).
- Beschädigung des Geräts durch unsachgemäße Montage seitens des Käufers oder Dritter.

Ist der Garantieanspruch berechtigt, sorgt der Garantiegeber für den Transport und die Reparatur des Garantiegegenstandes.

Ist der Garantieanspruch nicht gerechtfertigt, trägt der Käufer die Kosten für den etwaigen Transport und die Reparatur des Garantiegegenstandes.

Ist eine Reklamation nicht berechtigt, hat der Käufer die Möglichkeit, den überlassenen Gegenstand beim Garantiegeber abzuholen oder den Versand auf eigene Kosten zu bestellen.

In Ausnahmefällen kann der Garantiegeber verlangen, dass das Gerät zur Abholung bereitgestellt wird, um den Fehler zu ermitteln und die Berechtigung der Reklamation festzustellen. Diese Abholung kann durch ein Transportunternehmen erfolgen, wobei der Käufer verpflichtet ist, die Ware sicher zur Abholung bereitzustellen. Der Käufer muss den Kaufgegenstand frei von Verunreinigungen, in der Originalverpackung oder in einer Ersatzverpackung übergeben, die einen sicheren Transport des Kaufgegenstandes ermöglicht.

Der Garantiegeber ist verpflichtet, innerhalb von 14 Tagen auf den Garantieanspruch zu reagieren. Die Garantiereparatur wird so schnell wie möglich durchgeführt. In Ausnahmefällen, wenn die Reparatur des Kaufgegenstandes den Import von in Polen nicht erhältlichen Teilen oder ungewöhnlichen Teilen aus dem Ausland erfordert, kann die Frist verlängert werden. Der Käufer wird in einer solchen Situation per

E-Mail oder telefonisch informiert.

Der Garantiegeber ist verpflichtet, das mangelhafte Gerät zu reparieren, wenn der Garantieanspruch berechtigt ist. Ein Ersatz der Ware durch eine neue ist nur dann möglich, wenn eine Reparatur des Geräts nicht möglich ist und der Mangel des Kaufgegenstands wesentlich ist. Eine Rückerstattung des Kaufpreises für das Gerät ist nur dann möglich, wenn dieses nicht repariert und nicht durch ein neues Gerät ersetzt werden kann und wenn der Mangel wesentlich ist.

## **GARANTIEANSPRÜCHE**

Um einen Garantieanspruch geltend zu machen, muss ein GARANTIEFORMULAR über die Website des Garantiegebers [www.meteor.pl](http://www.meteor.pl) oder das Portal des Verkäufers übermittelt werden.

Das Garantief formular muss folgende Angaben enthalten:

Vor- und Nachname / Telefonnummer / Adresse / Kaufbeleg / Produktname / Beschreibung des Mangels.

Der Kunde wird per E-Mail oder telefonisch über den Abschluss und das Ergebnis der Reklamation benachrichtigt.

EN Made in China / PL Wyprodukowano w Chinach / DE Hergestellt in China

**markARTUR**  
ul. Ządęcie 44, 20-231 Lublin, Polska  
[contact@meteorsport.com](mailto:contact@meteorsport.com)  
[www.meteorsport.com](http://www.meteorsport.com)

# Guarantee card

## Karta gwarancyjna

### Garantie karte

---

Name / Nazwa modelu / Name und typ

---

Date of purchase / Data zakupu / Erwerbsdatum

---

Serial number / Numer serii / Seriennummer

---

Stamp of the shop and the seller's signature / Pieczęć sklepu i podpis sprzedawcy / Stempel und unterschift des hanlers

**GUARANTEE PERIOD** 12 MONTHS FROM THE DATE OF PURCHASE  
**OKRES GWARANCJI** 12 MIESIĘCY OD DATY ZAKUPU  
**GARANTIEZEITRAUM** 12 MONATE AB ERWERBSDATUM

# METEOR

